

kale

WD12 IS PP - Червячные хомуты с пружинной вставкой и удерживающим клипом в ленте шириной 12 мм



Малый вес, легкая установка и экономия места, благодаря компактному замку и винту



Прочный и выносливый, механически зажатый замок



100% отслеживаемость продукта

Пружинная вставка помогает сохранять усилие обжима при температурных изменениях, динамических нагрузках и изменениях диаметра обжимаемых частей

Откатанные кромки без заусенцев



Высокие усилия обжима даже при малых моментах затяжки

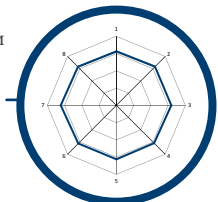

Удерживающий клип для предварительной установки хомута на шланг позволяет осуществить окончательную сборку соединения легче и быстрее

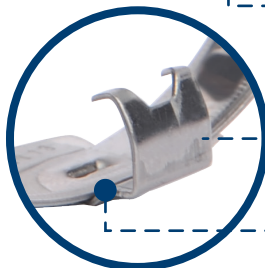

Запатентованное присоединение клипа к ленте без шва



WD12 IS PP - Технические характеристики

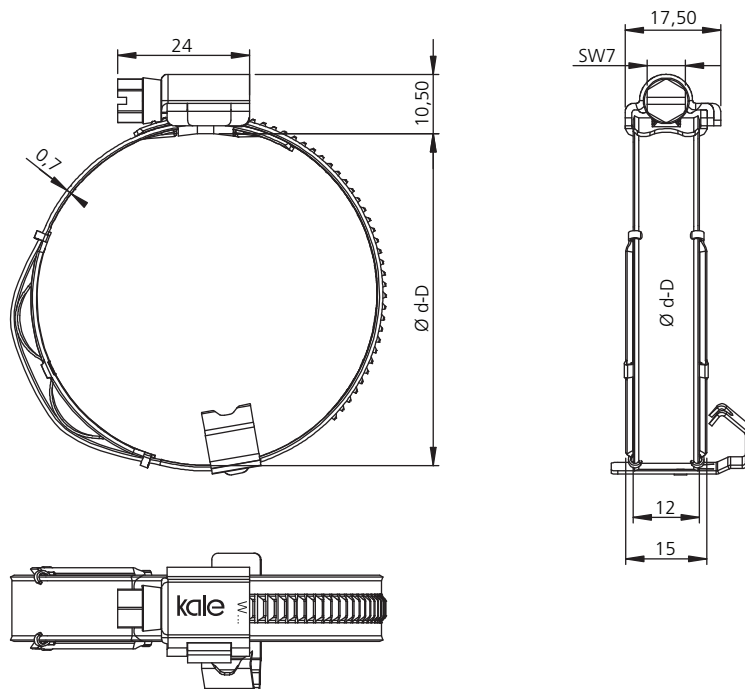

	W3	W4	W5
Винт	1.4016 DIN EN-10088-3 или эквивалент	1.4567 DIN EN-10088-3 или эквивалент	1.4578 DIN EN-10088-3 или эквивалент
Замок	1.4016 DIN EN-10088-2 или эквивалент	1.4301 DIN EN-10088-2 или эквивалент	1.4401 DIN EN-10088-2 или эквивалент
Лента	1.4016 DIN EN-10088-2 или эквивалент	1.4301 DIN EN-10088-2 или эквивалент	1.4401 DIN EN-10088-2 или эквивалент
Пружина	1.4310 DIN EN-10088-2 или эквивалент	1.4310 DIN EN-10088-2 или эквивалент	1.4310 DIN EN-10088-2 или эквивалент
Клип	1.4016 DIN EN-10088-2 или эквивалент	1.4301 DIN EN-10088-2 или эквивалент	1.4401 DIN EN-10088-2 или эквивалент
Корроз. стойкость (млн. часов) ISO 9227	200*	240	400
Головка винта			

*: До 10 % ржавчины на поверхности допустимо для продуктов W3, после теста в соляном тумане

Ø d - D (мм) (мин - макс)	AD макс. (Нм)
30-45	5,0
32-50	5,0
35-55	5,0
40-60	5,0
45-65	5,0
50-70	5,0
55-75	5,0
60-80	5,0
65-85	5,0

AD: Рекомендуемый момент затяжки
Рекомендуемая скорость затяжки
300-350 об.мин.