

kale

WD12 C8 - Червячные хомуты в ленте шириной 12 мм и головкой винта 8 мм



Малый вес, легкая установка и экономия места, благодаря компактному замку и винту



Прочный и выносливый, механически зажатый замок



100%
отслеживаемость
продукта



Откатанные кромки без заусенцев



Высокие усилия обжима даже при малых моментах затяжки

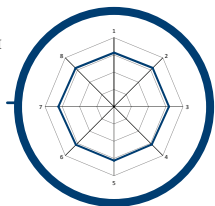

WD12 C8 - Технические характеристики

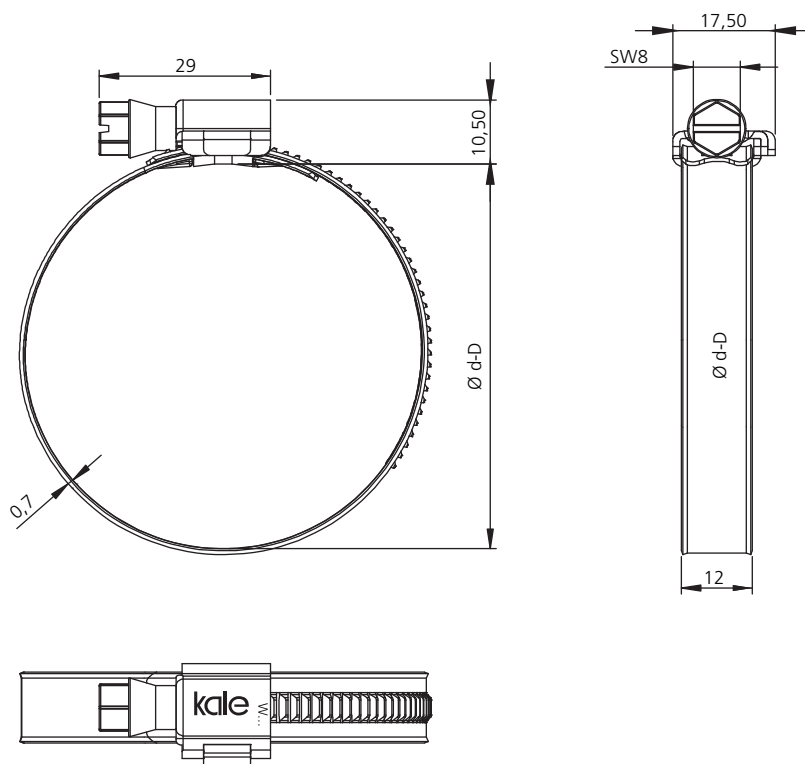

	W3	W4	W5
Винт	1.4016 DIN EN-10088-3 или эквивалент	1.4567 DIN EN-10088-3 или эквивалент	1.4578 DIN EN-10088-3 или эквивалент
Замок	1.4016 DIN EN-10088-2 или эквивалент	1.4301 DIN EN-10088-2 или эквивалент	1.4401 DIN EN-10088-2 или эквивалент
Лента	1.4016 DIN EN-10088-2 или эквивалент	1.4301 DIN EN-10088-2 или эквивалент	1.4401 DIN EN-10088-2 или эквивалент
Корр. стойкость (мин. часов) по ISO 9277	200*	240	400
Головка винта			

*: До 10 % ржавчины на поверхности допустимо для продуктов W3, после теста в соляном тумане

Ø d - D (мм) (мин - макс)	AD макс. (Нм)
16-25	5,0
16-27	5,0
20-32	5,0
23-35	5,0
25-40	5,0
30-45	5,0
32-50	5,0
40-60	5,0
50-70	5,0
60-80	5,0
70-90	5,0
80-100	5,0
90-110	5,0
100-120	5,0
110-130	5,0
120-140	5,0
130-150	5,0
140-160	5,0
...
380-400	5,0

AD: Рекомендуемый момент затяжки
Рекомендуемая скорость затяжки
300-350 об.мин.